

Truck Theatre

Nuovo Carro di Tespi



Il Truck Theatre

L'autocarro su cui è montato il palcoscenico a scomparsa è un Renault Master. Il cassone posteriore chiuso misura 4.40 di profondità per 2.20 di larghezza per 2.50 di altezza. La parte posteriore del cassone è chiuso da un portellone manovrabile con argano e corda d'acciaio posto all'esterno della cabina dalla parte del guidatore. Per i dettagli di manovra e di apertura del carro si farà riferimento al manuale d'uso rilasciato dall'allestitore e approvato dalla Motorizzazione di Arezzo.

Il cassone posteriore in modalità palcoscenico può essere utilizzato in tre distinte aperture:

1. Palco laterale

Aperto una sola parete del Camion-Teatro si avrà una superficie calpestabile di circa 20 metri quadrati. 4,70 di profondità per 4,40 di larghezza, di cui 9,50 al coperto con il soffitto a 2,50 dal livello del palco.



2. Palco frontale

Aperto tutte e tre le pareti in piano, e il soffitto sollevato fino a 45° rispetto alla cabina di guida, la superficie calpestabile diventa di circa 30 metri quadrati. Metri 4,40 di profondità per 7,00 di larghezza.



3. Palco Frontale con praticabili e fondale

Oltre all'apertura "classica" totale, è possibile ampliare la superficie praticabile con l'aggiunta di praticabili in legno strutturati ad hoc. Inoltre vi è la possibilità di avere l'apertura con fondale di stoffa ignifuga.

La superficie calpestabile è di 11,20 metri di larghezza per 6,57 di profondità.



3.1 Palco Stanza

Aperto la sola parete anteriore (scaletta) è possibile ricreare una piccola stanza di 4.00 metri di profondità per 2,00 di larghezza.



Tempo di allestimento

10/15 minuti, questo è il tempo stimato dal momento del fermo camion all'apertura del palcoscenico pronta all'utilizzo.

(*ogni tempistica può variare a seconda della posizione del camion-teatro (piazza, parco, parcheggio), distanza e allaccio dal punto di corrente, all'allestimento scenico artistico concordato con il committente.

Il CTP può essere utilizzato vuoto oppure con impianti audio/luce/video installabili o già installati al momento dell'apertura. Qualora lo spazio preposto per la messinscena non avesse punti di corrente nelle vicinanze vi necessita un gruppo elettrogeno da 10/12 kw.

Il tutto chiaramente potrà essere implementato da qualunque altro tipo di materiale video/audio/luce, a seconda delle necessità del committente.

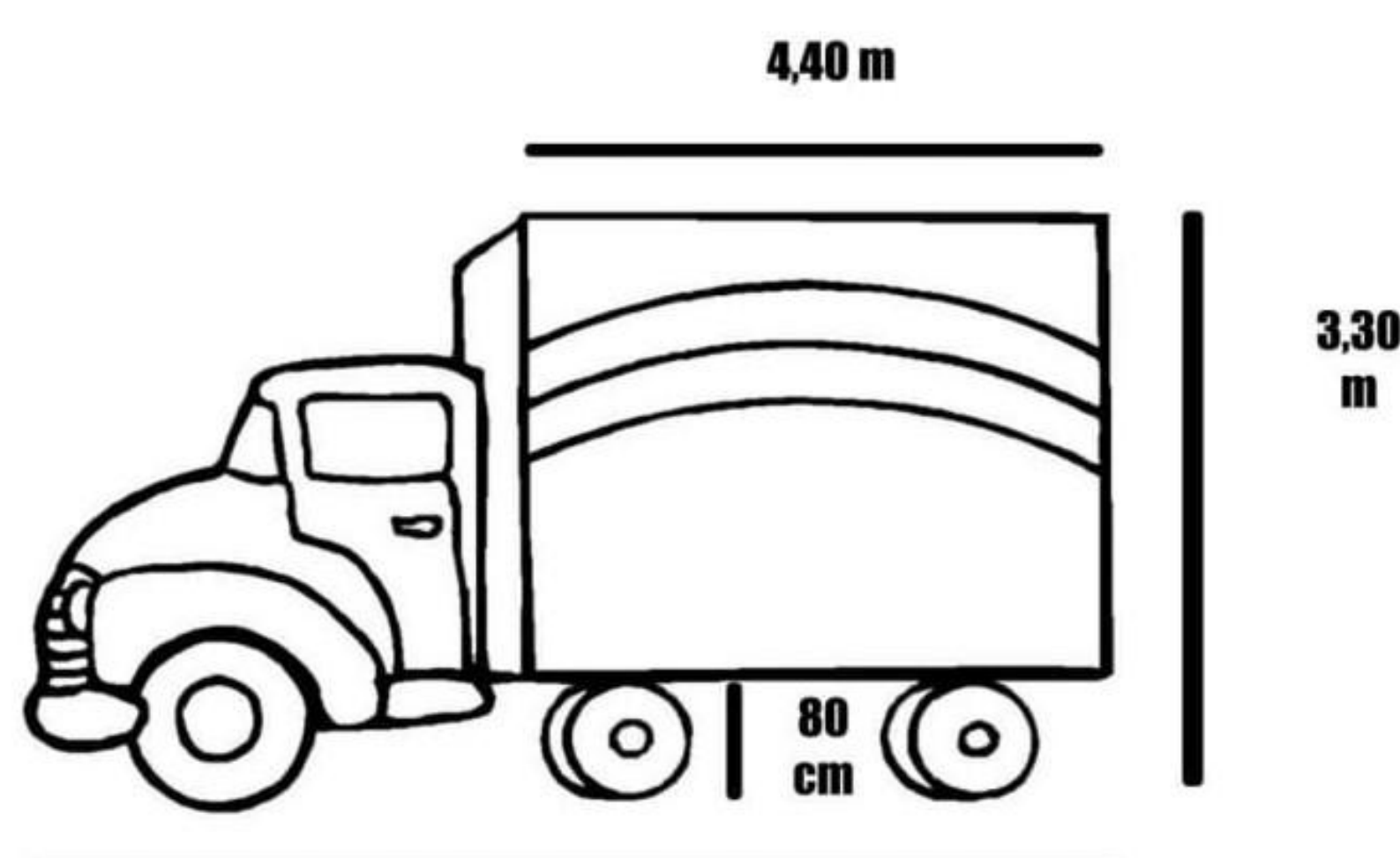
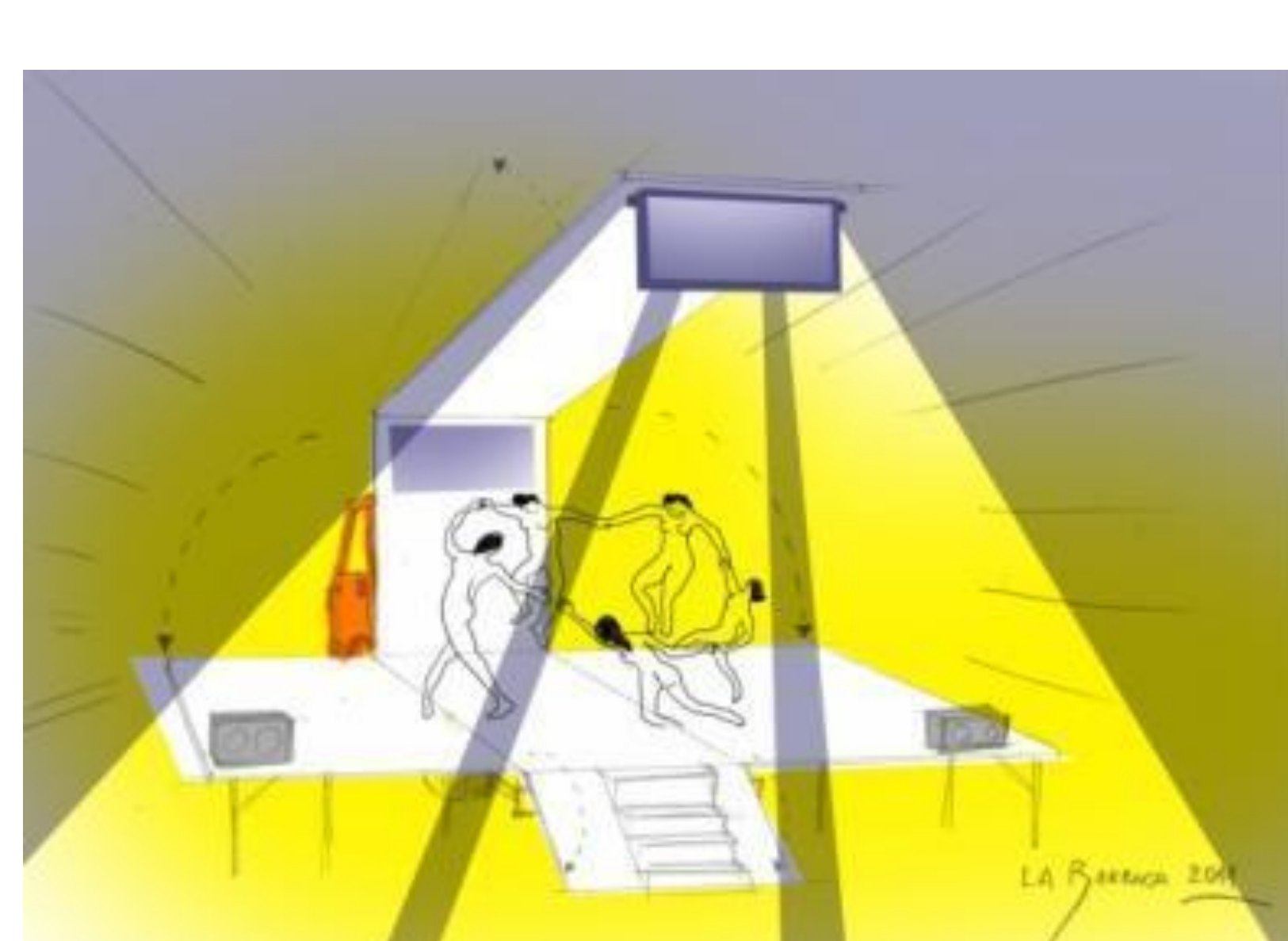
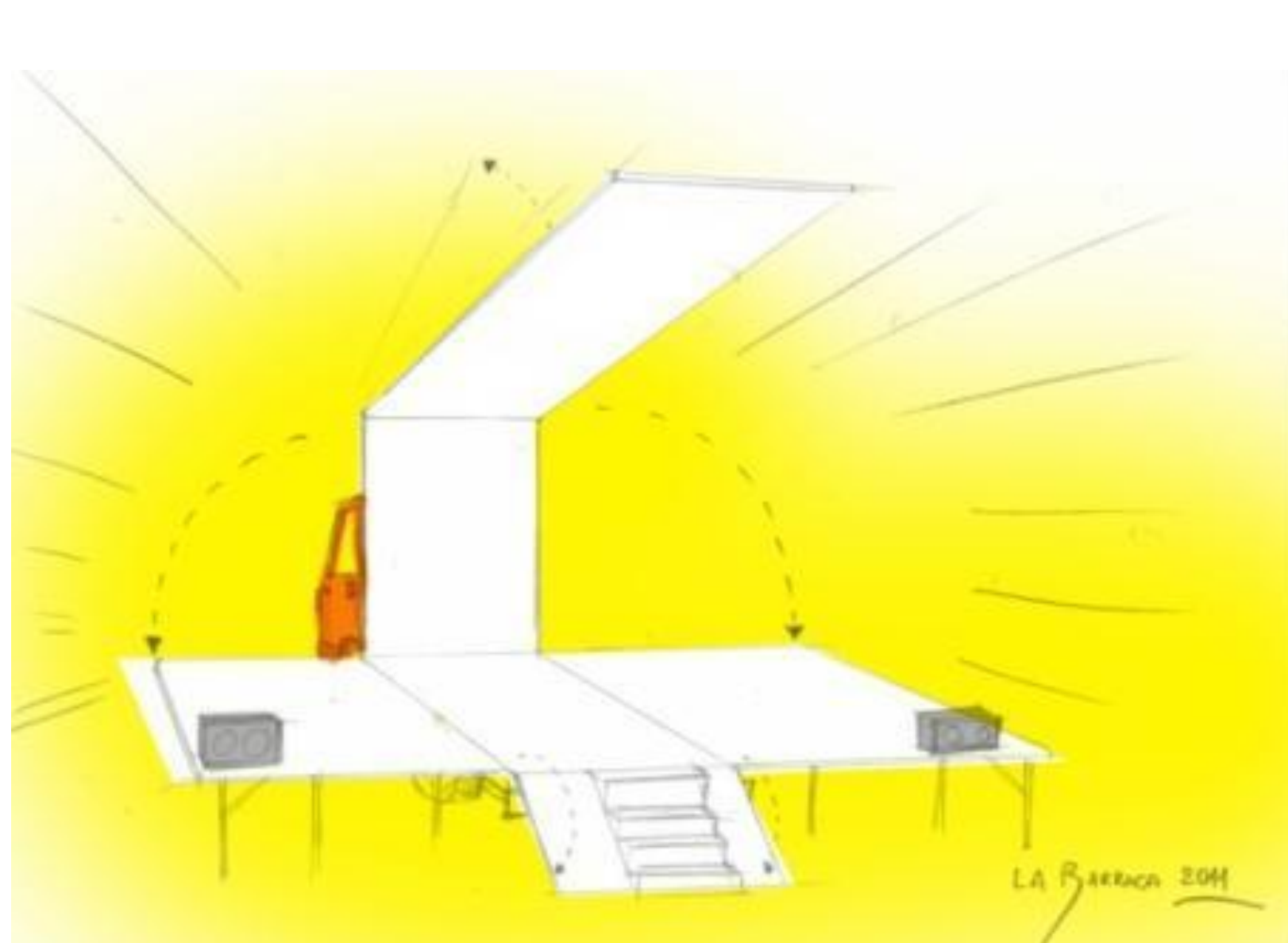

Perché finanziare il teatro mobile?

L'idea e il suo valore commerciale

Il bisogno di nuove forme di cultura e spettacolo è oggi ineludibile, e almeno per questa volta, *Maometto va alla montagna!*

Il Truck Theatre offre spettacoli teatrali, concerti, proiezioni, eventi multidisciplinari, installazioni artistiche, mostre, conferenze culturali.

L'area di riferimento è potenzialmente illimitata: dalla grande città al piccolo paese, dal festival europeo alla sagra. Il Camion-Teatro ci consente di raggiungere aree e contesti altrimenti irraggiungibili.

Il mercato di riferimento sono quindi gli enti pubblici, nazionali, regionali, provinciali, comunali e locali preposti alla realizzazione di eventi culturali ai quali sarà offerto un prodotto nuovo e potenzialmente vincente. Ma non solo.

Anche le aziende private, interessate a nuove forme di pubblicità e tradizionalmente disattenti alla sponsorizzazione culturale, troveranno in questo nuovo mezzo una possibilità concreta di marketing e comunicazione.

Contribuire alle attività del TruckTheatre significa usufruire di spazi fisici dedicati ai loghi, e ai messaggi pubblicitari stabiliti, attraverso apposite realizzazioni grafiche nelle pareti esterne del Camion che, come una vela commerciale, transitando durante il giorno, diffondendo il messaggio promozionale tra gli abitanti, i passanti, gli automobilisti. Il mezzo è una "pubblicità in movimento", originale nella forma e nell'impatto e per questo catalizzatore di curiosità, non solo per coloro che sceglieranno di usufruire dell'evento pubblicitario. Inoltre, per i partner commerciali che hanno interesse ad una diffusione pubblicitaria in più luoghi sarà possibile concertare un tour specifico che consente un itinerario dedicato ogni giorno in una differente località.

All'azienda viene offerta la possibilità di pubblicizzare il proprio marchio attraverso una sponsorizzazione di eventi culturali di rilievo nazionale e internazionale. Quindi il messaggio trasmesso attraverso questo modello non si limita alla mera finalità di una situazione di esclusiva propaganda del prodotto, ma fa appello ai sentimenti, alle passioni, all'emozione dei consumatori, valorizzando l'impegno sociale dell'azienda stessa.

